

链轮齿数	Z	52
配用链条节距	P	6.35
配用链条滚子外径	d	φ3.3
测量距	Lx	101.87 <sup>0</sup> <sub>-0.22</sub>
标准		ANSI B29.1; 25B

其余 6.3/

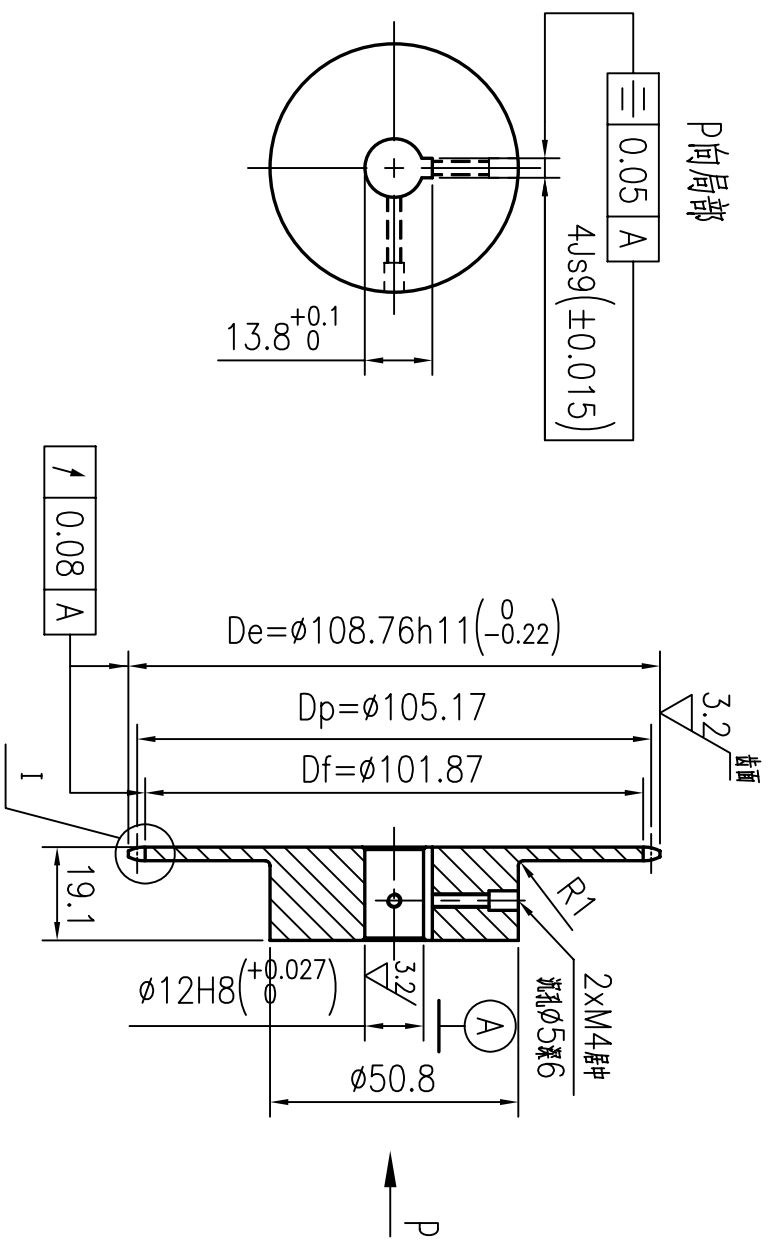

技术要求

- 1.未注倒角0.5, 锐边倒钝去毛刺;
  - 2.各表面不得有划伤, 锈迹等缺陷;
  - 3.未注尺寸公差按ISO 2768-MK标准;
  - 4.齿部淬火处理HRC4.0~4.5, 涂防锈油;
  - 5.产品打字, 装配紧定螺钉; Marking part No, Setscrews installed
- Teeth induction hardened HRC4.0-4.5, coated with antirust oil;

设计	更改文件号	签字	日期
审核	zhang	huang	
工艺	标准化		

名称/Name:	链轮
型号/Code:	25B, Z52
共	页
第	页

图号/Drawing No:	TRM4142_0	更新/Rev	
材料/Material:	C45	重量	
		比例	1:1.5
Chengdu Leno Machinery Co., Ltd Tel: +86-28-45998825; Fax: +86-28-84862968 sales@cleno.com; www.cleno.com			